



8 maggio 2023 (RM 1070/2023)

MM 7/2023 concernente il credito a posteriori di CHF 35'000.— da destinare alle opere di messa in sicurezza per instabilità puntuali in zona Malpensata, mappale 2142 RFD¹

1	Retrospettiva	2
2	Progetto	3
2.1	Planimetria	3
2.2	Interventi previsti.....	4
2.2.1	Ip88	4
2.2.2	Ip94	5
2.2.3	Nuova / recente instabilità.....	5
2.3	Preventivo	7
2.4	Sussidi TI/CH	7
3	Conseguenze finanziarie	8
3.1	Cespiti	8
4	Conclusioni	8
4.1	Aspetti procedurali e formali	8
4.2	Attribuzione MM	8
4.3	Proposta di decisione	9
5	Abbreviazioni	10

¹ IPI.TERR.2142.1

Gentili Signore Consigliere comunali,
Egredi Signori Consiglieri comunali,

Vi sottoponiamo per esame e giudizio il credito a posteriori di CHF 35'000.00 da destinare alle opere di messa in sicurezza per instabilità puntuali in zona Malpensata, mappale 2142 RFD.

1 Retrospettiva

In data venerdì 14 ottobre 2022 siamo stati contattati dall'Ufficio pericoli naturali, incendi e progetti, i quali ci segnalavano un'instabilità in roccia causata dallo sradicamento di alcune grosse piante. Essi chiedevano inoltre all'UTC di partecipare ad un sopralluogo per concordare un intervento di messa in sicurezza urgente.

Il sopralluogo è stato eseguito il 25 ottobre 2022, ed in seguito è stata allestita una nota/relazione tecnico geologica inerente all'intervento in oggetto.

Sulla scorta della nota e del successivo capitolato, allestito dall'Ufficio pericoli naturali, incendi e progetti, è stata richiesta un'offerta per l'esecuzione dei lavori di messa in sicurezza ad una ditta specializzata nel settore. La quale in data 21 febbraio 2023 ci inoltrava un preventivo di spesa corrispondente a CHF 33'713.33 IVA inclusa.

L'offerta è stata verificata ed avallata dall'Ufficio pericoli naturali, incendi e progetti, in qualità di ente sussidiante. Il sussidio per il nostro Comune sarà del 70%.

L'opera è stata deliberata dal Municipio il 6 marzo 2023, utilizzando la procedura dell'art. 7 cpv 3 let. e LCPubb.

Prima di dare avvio all'intervento si è inoltrata l'istanza d'inizio anticipato dei lavori alla Sezione forestale, formalità necessaria per essere ammessi al beneficio dei sussidi TI/CH. Richiesta che è stata avallata il 31.03.2023. L'UTC nel frattempo ha allestito la domanda di costruzione a posteriori.

I lavori sono iniziati l'11 aprile 2023, la direzione lavori è stata assegnata al forestale del settore Sassariante. L'opera terminata sarà collaudata il 12.05.2023.

2 Progetto

2.1 Planimetria

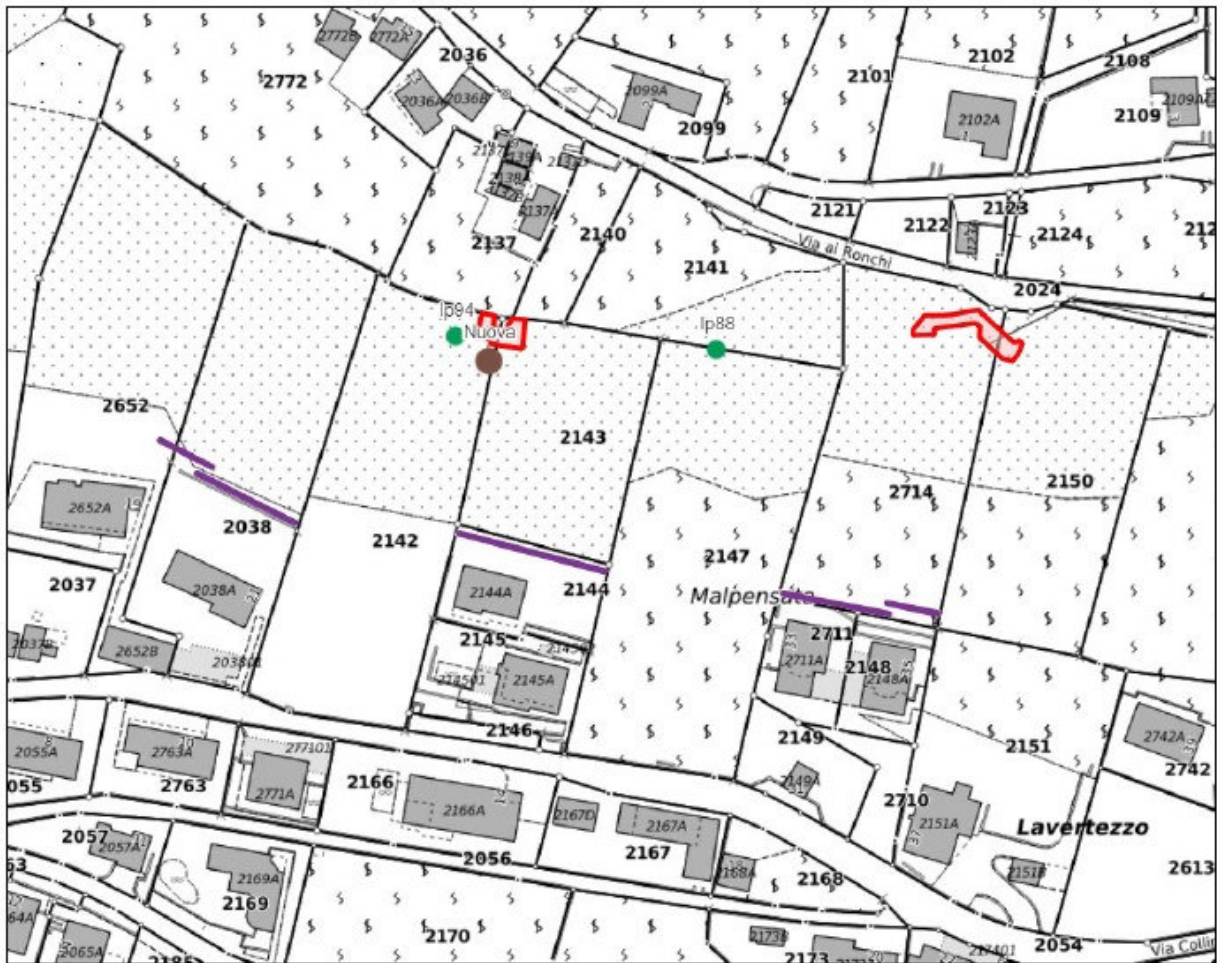

Posizione nuove instabilità (punti verdi e marroni); in rosso sottomurazioni, in viola reti paramassi (già esistenti)

2.2 Interventi previsti

2.2.1 Ip88

L'Ip88 è un'instabilità puntuale caratterizzata da alcuni blocchi di volume complessivo attorno a 2 m³ che, in caso di ribaltamento dei due alberi presenti, verrebbero trascinati a valle assieme a parte del muro a secco che li ingloba. La traiettoria dei litoidi (materiali con aspetti simili alla pietra) sembrerebbe confinata nella parte inferiore del mappale 2142 RFD, ma non è possibile escludere una direzione verso l'edificio al mappale 2144 RFD.

L'intervento di messa in sicurezza prevede il taglio ceduo delle piante presenti e la posa di una rete in aderenza per fissare i litoidi e parte del muro a secco, attualmente in precarie condizioni di stabilità.



Ip88

2.2.2 Ip94

L'Ip94 è un'instabilità puntuale caratterizzata da un blocco malfermo di volume pari a ca. 0.5 m³ che nella caduta potrebbe coinvolgere altri sassi sconnessi.

Anche in questo caso la principale causa del distacco è data dalla presenza di alberi d'alto fusto che, in caso di ribaltamento, movimenterebbero il materiale roccioso inglobato nella ceppaia. La traiettoria dei litoidi sembrerebbe confinata nella parte inferiore del mappale 2147 RFD, ma non è possibile escludere una direzione verso l'edificio al mappale 2145 RFD.

L'intervento di messa in sicurezza prevede il taglio ceduo delle piante esistenti.



Ip94

2.2.3 Nuova / recente instabilità

Nel corso del sopralluogo del 14.10.2022 è stato osservato il ribaltamento di un'importante ceppaia di rovere. L'affioramento roccioso retrostante è stato trascinato nello strappo e presenta ora un'evidente frattura aperta che svincola un volume di roccia di diversi m³, privo di sostegno alla base.

In caso di crollo verrebbe coinvolto nella caduta un volume di roccia maggiore, sostenuto al momento al piede dell'instabilità descritta.

L'intervento di messa in sicurezza prevede una sottomurazione alla base dell'instabilità, previa legatura/fissaggio della sottostante ceppaia.

Intervento di sottomurazione



Affioramento roccioso

Intervento di sottomurazione

Sezione 1:50 - Situazione

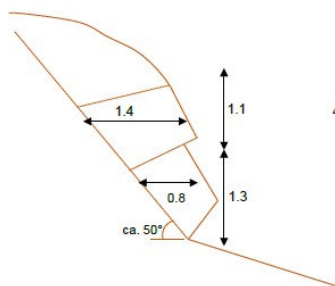

Sezione 1:50 - intervento

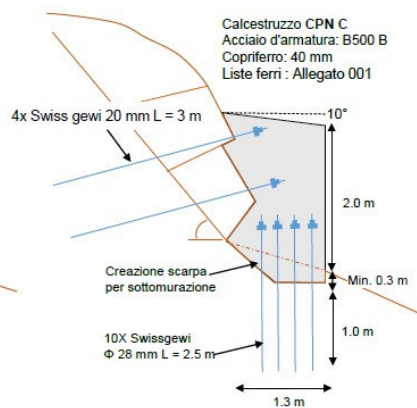

Pianta 1:50 - intervento

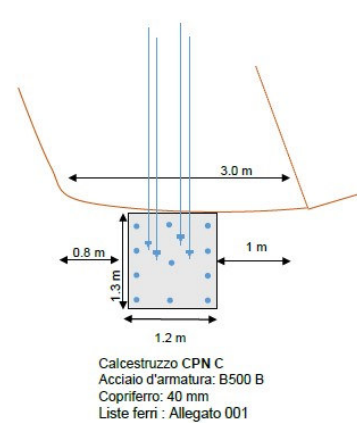

Intervento di messa in sicurezza - sezioni

2.3 Preventivo

Di seguito viene riportato il riepilogo del preventivo (basato sull'offerta del 21 febbraio 2023), con precisione +/- 10%.

Descrizione delle opere	CHF IVA esclusa
0 Installazione di cantiere	2'000.00
1 Lavori a regia	3'000.00
2 Pulizia arbusti	3'375.00
3 Perforazioni in roccia	5'947.50
4 Fornitura e posa ancoraggi	1'990.50
5 Fornitura e posa rete aderente	3'750.00
6 Fornitura e posa piastre	1'020.00
7 Fornitura e iniezione malta per ancoraggi	220.00
8 Realizzazione sottomurazione in Cls armato	<u>10'000.00</u>
Preventivo costi IVA esclusa	31'303.00
IVA	<u>2'410.35</u>
Preventivo costi IVA inclusa	33'713.35
Riserva per imprevisti e arrotondamenti	<u>1'286.65</u>
Totale costi IVA inclusa	35'000.00

2.4 Sussidi TI/CH

Il progetto sopra descritto beneficerà del 70% di sussidi cantonali e federali.

	Volume lavoro in CHF	Sussidio TI/CH in CHF
	35'000	70% 24'500
Totale	35'000	24'500

Oltre ai sussidi il Comune ha il dovere di prelevare dei contributi secondo la Legge sui contributi di migioria (LCM - RL 703.100).

Essendo tale opera classificata come urbanizzazione particolare, la quota a carico dei proprietari non può essere inferiore al 70% (ex art. 7 LCM).

Il Municipio propone di applicare l'aliquota del 70%, come è già stato fatto, sul nostro territorio, per altri interventi simili.

		CHF
Totale investimento		35'000
Sussidi cantonali e federali		24'500
Totale investimento al netto dei sussidi		10'500
Contributi dei proprietari ex art. 7 LCM	70.00%	7'350
Totale a carico del Comune		3'150

3 Conseguenze finanziarie

A seguito delle modifiche che sono state apportate alla LOC, dal 1. gennaio 2009 i messaggi municipali per le spese d'investimento devono contenere le indicazioni sulle conseguenze finanziarie, qualora le stesse comportino una spesa netta superiore al 10% del gettito di imposta cantonale del Comune o a CHF 1'000'000.00².

Constatato che l'ultimo gettito d'imposta cantonale del Comune accertato è il 2019 e che lo stesso ammonta a CHF 2'677'527.00, ne consegue che le stesse non vanno elaborate.

3.1 Cespiti

Il presente investimento è inserito nel seguente cespite:

- 1403.401.001 (conto bilancio 1403.401), CHF 35'000.—.

4 Conclusioni

4.1 Aspetti procedurali e formali

Puntualizziamo che tale procedura è retta dall'art. 13 let. e) LOC.

4.2 Attribuzione MM

Richiamati gli art. 10 RALOC e 45 e 48 ROC, si attribuiscono

**alla Commissione della gestione e
alla Commissione edilizia e opere pubbliche**

l'esame del seguente MM.

Le Commissioni potranno prendere visione dell'intera documentazione al fine di formulare il necessario rapporto all'indirizzo del Consiglio Comunale (art. 71 e 105 LOC).

² Art. 164b LOC e 15 RgfLOC

Rammentiamo tuttavia che i lavori commissionali e dei singoli membri sono vincolati all'obbligo di discrezione e riserbo in ossequio alle disposizioni della LOC (in particolare l'art. 104).

Pertanto si invita a voler esaminare ed allestire, per iscritto, i rapporti commissionali, i quali dovranno essere depositati, presso la Cancelleria comunale, almeno sette giorni prima della seduta del Consiglio comunale.

La domanda per l'ottenimento della documentazione o della presenza del Capo dicastero ci dovrà pervenire in forma scritta almeno 7 giorni prima della data dei lavori commissionali.

4.3 Proposta di decisione

Visto quanto sopra esposto, richiamati gli art. 13 let. e) e cpv 3 LOC, vi invitiamo a voler approvare:

1. 1.1 il credito a posteriori di CHF 35'000.- da destinare alle opere di messa in sicurezza per instabilità puntuali in zona Malpensata, mappale 2142 RFD;
- 1.2 l'attribuzione del cespite secondo il capitolo 3.1;
2. 2.1 la quota a carico dei proprietari per l'urbanizzazione particolare è fissata al 70% della spesa determinante;
- 2.2 la delega al Municipio concernente l'iter procedurale del prospetto dei contributi, ex art. 11 e ss L. sui contributi di miglioria;
3. 3.1 l'iscrizione a Registro fondiario definitivo di una servitù prediale ai sensi del CCS;
4. 4.1 il credito di cui al punto 1. del dispositivo di risoluzione decadrà entro 2 anni dall'ultima possibilità di ricorso.

PER IL MUNICIPIO DI LAVERTEZZO

La Sindaca:

Il Segretario:



T. Bettazza

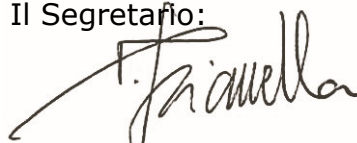

D. Gianella

5 Abbreviazioni

art.	articolo/articoli.
CHF	franchi svizzeri.
cpv	capoverso.
LCPubb	Legge sulle commesse pubbliche.
let.	lettera.
LOC	Legge organica comunale.
LPi	Legge sulla perequazione finanziaria.
MM	messaggio municipale.
n.	numero/i.
PZP	Piano zone pericolose.
RALOC	Regolamento d'applicazione della legge organica comunale.
RgfLOC	Regolamento sulla gestione finanziaria e sulla contabilità dei Comuni.
RM	risoluzione municipale.
SEL	Sezione enti locali.